

- EN54-25 ja EN54-03 hyväksytyt
- Kaksisuuntainen langaton kommunikointi
- Hyödyntää edullisia standardin mukaisia litiumparistoja varmennettuna
- 32 eri äänivaihtoehtoa
- Yhteensopiva kaikkien Protecin langattomien liitäntäyksiköiden kanssa
- LED visuaaliset indikaattorit
- Saatavilla punaisena sekä valkoisena
- 3 eri äänenvoimakkuutta
- 3 vuoden paristo



WLS/SBVID on langaton sireenikanta jossa on myös visuaalinen indikaattori. Se on kustannustehokas vaihtoehto perinteiselle vilkkusireenille.

Yksikössä on integroitu asennuskanta Protecin langattomille ilmaisimille tai se voidaan varustaa erillisellä kannella mikäli ilmaisinta ei tilassa tarvita.

Kannassa on 32 standardi äänivaihtoehtoa sekä 3 eri äänenvoimakkuustasoa jotka ovat helposti asetettavissa kohteella.

Äänitoiminnon lisäksi siinä on myös LED visuaalisena indikaattorina turvallisuuden parantamiseksi.

Se hyödyntää hyväksi todettua adaptiivista radiosignaalin käsittelyalgoritmia jolla varmistetaan paras suorituskyky ja luotettavuus.

Tekniset Tiedot

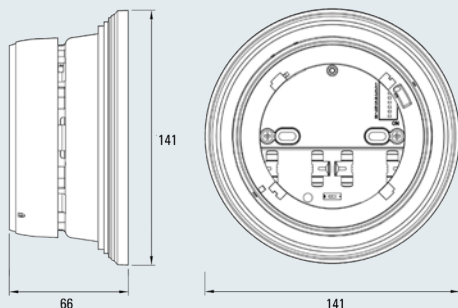
Mitat (mm)TeknisetTiedot

Toimintataajuus	868 - 870 MHz
Toimintataajuuskanavat	7
Kommunikointimatka	≤ 150m (Avoin tila)
Liitännäyksiköiden kanssa	
IP luokka	21C (Tyyppi A vain sisäkäyttöön)
Äänenvoimakkuus (tyypillinen)	70-95dBA (äänikohtainen)
Äänivaihtoehdot	32
Vilkun taajuus	1Hz
Mitat (mm)	141Ø x 66(H)
Paino (ilman paristoja)	260g
Ensisijainen paristo	CR123A (3 V & 1.2 Ah)
Toissijainen paristo	CR123A (3 V & 1.2 Ah)
Ensisijaisen pariston elinikä (tyyp.)	≥ 3 vuotta
Toissijaisen pariston elinikä (tyyp.)	≥ 2 kuukautta
Toimintalämpötila	-10°C - +55°C
Max kosteus	95% RH (ei kondensoituva)
Standardit	EN54 Osat 3 & 25